

Новый Amarok



Volkswagen



Новый Amarok

100% уверенности в себе.



Новый флагманский двигатель — трёхлитровый V6 TDI

Крутящий момент — 500 Нм, мощность — 224 л.с. и режим Overboost для пиковых нагрузок.

Уникальная комбинация

В классе среднеразмерных пикапов только для Amarok предлагается система постоянного полного привода 4MOTION и 8-ступенчатая автоматическая коробка.

Высокая экономичность

Даже трёхлитровый мотор не даст повода упрекнуть Amarok в чрезмерном расходе топлива.

Стильные детали экстерьера

Пластиковые дуги Sportsbar или стальные силовые дуги Plus, новая передняя часть кузова и легкосплавные диски диаметром до 20 дюймов.

Новый салон

Передняя панель премиального дизайна и опциональные сиденья ergoComfort, единственные в классе с регулировкой по 14 направлениям и электроприводом.

Современные инфомедиа-системы

Навигация с бесплатным обновлением карт, голосовое управление, поддержка разных форматов и носителей аудио, просмотр фотографий, совместная работа со смартфонами и многое другое.

V6

Разные проявления мужского характера

Новый Amarok.

Легко справляется с бездорожьем, идеален на асфальте. Новый Amarok — точно такой, каким и должен быть пикап премиум-класса. У него строгий дизайн, надёжная конструкция, множество полезных опций на выбор. И ещё: самый мощный в классе двигатель можно найти только под капотом нового Volkswagen Amarok.

Содержание

- | | | | |
|----|--|----|---|
| 06 | Внешний вид и стиль | 52 | Оригинальные аксессуары Volkswagen |
| 10 | Салон | 54 | Расширение возможностей инфомедиа-системы за счёт смартфона |
| 14 | Системы безопасности | 55 | Технические характеристики |
| 16 | Двигатели и трансмиссия | | |
| 18 | Внедорожные качества | | |
| 22 | Грузоподъёмность и возможности по буксировке прицепа | | |
| 24 | Грузовая платформа | | |
| 28 | Обзор комплектаций | | |
| 41 | Стандартное оборудование | | |
| 42 | Цвета кузова и колёса | | |
| 44 | Хардтопы, крышки и шторки для кузова | | |
| 46 | Экстерьер | | |
| 48 | Обивка сидений | | |
| 50 | Инфомедиа-системы, ассистенты водителя | | |



Ещё мужественнее

Он отлично выглядит и не скрывает от окружающих своей прекрасной физической формы. Уверенный взгляд и фигура атлета... Впрочем, мы говорим про автомобиль. Тогда обрисует его так: рельефные обводы кузова, биксеноновые фары, хромированные планки на радиаторной решётке. Годится? Вне всяких сомнений.



Ещё динамичнее

Секрет идеальных пропорций: новые спортивные пластиковые дуги Sportsbar и 20-дюймовые колёсные диски Talca.

Ярко и эффектно новый Amarok выглядит в исполнении Aventura. Пластиковые дуги Sportsbar над грузовой платформой добавляют внешнему виду пикапа стремительности, хромированные трубы-подножки со светодиодной подсветкой указывают на его принадлежность к премиум-классу, а 20-дюймовые диски Talca так и просто поднимают автомобиль на недостижимую высоту. Это не художественный образ: такие большие и красивые — но все ещё практичные — колёса в этом классе положены только Amarok. Так что выбирайте. Хотя из чего выбирать?! Если вам нужен стильный — в европейском понимании этого слова — пикап, то выбора никакого нет. Это новый Amarok.

Дуги Sportsbar (на илл. слева)¹⁾ окрашиваются в цвет кузова и включают в себя накладку на борта грузовой платформы. С двух сторон дуги украшены эмблемой Aventura, указывающей на принадлежность пикапа к особой серии.

Двойные силовые дуги Plus (на илл. справа)²⁾ — достойная альтернатива спортивным дугам Sportsbar. Прочные хромированные трубы надёжно прикреплены к кузову и могут служить для фиксации негабаритного груза при перевозке.



1) Доступно только для Amarok Aventura. 2) Оборудование может быть заказано для Amarok Aventura без дополнительной оплаты.



Со спортивным **многофункциональным рулём** с кожаной отделкой не останется незамеченной великолепная управляемость нового **Amarok**. Почувствовать себя настоящим пилотом помогут **подрулевые переключатели передач**. Необходимая информация, в том числе и та, что принято относить к телеметрии, будет выведена на цветной дисплей высокого разрешения Premium, расположенный в блоке приборов.

- Новые инфомедиа-системы
- Car-Net App-Connect
- Volkswagen Media Control

Ещё привлекательнее

Загляните в салон нового **Amarok**, — и вы сразу поймёте, что стоит за словами «единственный современный пикап, разработанный и производимый в Германии».

Volkswagen — ведущий европейский автомобильный производитель, поэтому от **Amarok** вы вправе требовать высочайшего уровня исполнения. Посмотрите на рабочее место водителя. Образцовая эргономика. Информативные приборы. Сочетание практичности и привлекательности. Отделения для хранения мелочей помогают поддерживать порядок, а декоративная вставка на передней панели обеспечивает салону премиальный вид. Флагманская версия, **Amarok Aventura**, кроме всего прочего будет иметь многофункциональный руль с отделкой натуральной кожей и подрулевыми переключателями передач, а также инфомедиа-систему **Discover Media** с навигацией, голосовым управлением и возможностью интеграции со смартфонами.





Ещё удобнее

Самый просторный салон в классе и бесподобный комфорт водителя и переднего пассажира за счёт сидений с электроприводом, регулируемых по 14 направлениям.

В салоне Amarok предусмотрено всё для поддержания порядка: вещевые ящики (под передними сиденьями), карманы (в дверях) и четыре подстаканника (на первом и втором рядах).

Рекордные для класса размеры салона.

Для удобства размещения в салоне багажа заднее сиденье можно сложить — полностью или по частям.

Новый Amarok — единственный пикап в своём классе, для которого предлагаются сиденья первого ряда с регулировкой по 14 направлениям (по 12 — с помощью электропривода, длина подушки изменяется вручную). Отделанные с применением натуральной кожи лучшей выделки кресла ergoComfort уже получили награду немецких ортопедов «Здоровая спина» за эталонную эргономичность. Для Amarok Aventura сиденья ergoComfort являются частью списка стандартного оборудования, для остальных версий — опцией.



Сидеть комфортно, но не терять концентрации внимания? Такое возможно с новыми сиденьями ergoComfort, стандартно предлагаемыми для Amarok Aventura и поставляемыми в качестве опции для других версий пикапа. Ваши близкие и ваша спина — то, на чём не стоит экономить, иначе выйдет дороже. Задние пассажиры — даже если их будет трое — тоже не останутся в обиде. Ни в одном другом автомобиле класса Amarok им не будет обеспечен такой простор. Пикап, не уступающий по комфорту кроссоверу премиум-класса? Именно так.



Электронная система поддержания курсовой устойчивости (на всех Amarok).

ABS с подключаемым внедорожным режимом (на всех Amarok).

17-дюймовые дисковые тормоза спереди, 16-дюймовые — сзади (для автомобилей с двигателем V6 TDI).

Система автоматического послеаварийного торможения (на всех Amarok).

Ещё надёжнее

Большой автомобиль дарит чувство защищённости. Но с дополнительными системами безопасности всё равно спокойнее.

Любой Volkswagen Amarok вне зависимости от уровня комплектации будет оборудован системой поддержания курсовой устойчивости с функцией автоматического послеаварийного торможения. Все автомобили имеют подготовку для установки фаркопа, включающую программу стабилизации прицепа (автопоезда) как часть ESP. При заказе Amarok с самым мощным из предлагаемых двигателей, трёхлитровым V6 TDI, пикап получит усиленную тормозную систему в полном соответствии с более динамичным характером.

Ещё мощнее

Единственный пикап в классе,

для которого предлагается дизельный мотор V6

и 8-ступенчатая автоматическая коробка.

Сколько лошадиных сил у вас «под ногами» с новым мотором V6 TDI? Сколько нужно! В стандартном режиме шестицилиндровый двигатель выдаёт 224 л.с. Требуется совершить рывок? Газ в пол! Включится режим Overboost, и в вашем распоряжении окажется дополнительная 20 «лошадей».



Проверенные и экономичные двигатели 2.0 TDI. Как и прежде, для Атагок предлагаются проверенные временем и сложнейшими пробегами по России четырёхцилиндровые дизельные моторы 2.0 TDI. Они доступны в двух вариантах исполнения: 140 л.с. (двигатель с одной турбиной) и 180 л.с. (битурбо, biTDI). При относительно небольшом рабочем объёме, обеспечивающем завидную экономичность, оба мотора демонстрируют прекрасные показатели крутящего момента — до 420Нм.

Для двухлитровых четырёхцилиндровых двигателей предусмотрен выбор трансмиссионных решений. Если мотор мощностью 140 л.с. доступен только в варианте с механической коробкой, подключаемым полным приводом и понижающим рядом, то двигатель 180 л.с. может комплектоваться как механикой с подключаемым полным приводом и понижающим рядом, так и 8-ступенчатым автоматом с постоянным полным приводом.

Специально для работы с двигателем V6 TDI была доработана с учётом возросших нагрузок предлагаемая в этом классе только для Атагок **8-ступенчатая автоматическая коробка***. Широкий диапазон передаточных чисел позволяет трансмиссии моментально приспосабливаться к любым условиям движения. Короткая первая передача заменяет понижающий ряд на тяжёлом бездорожье и даёт легко тронуться в гору с прицепом, длинная восьмая передача позволяет ехать по скоростному шоссе с минимальными оборотами, что снижает уровень шума и расход топлива. Коробка-автомат оптимизирована для работы с системой постоянного полного привода 4MOTION (уникальная комбинация в классе).

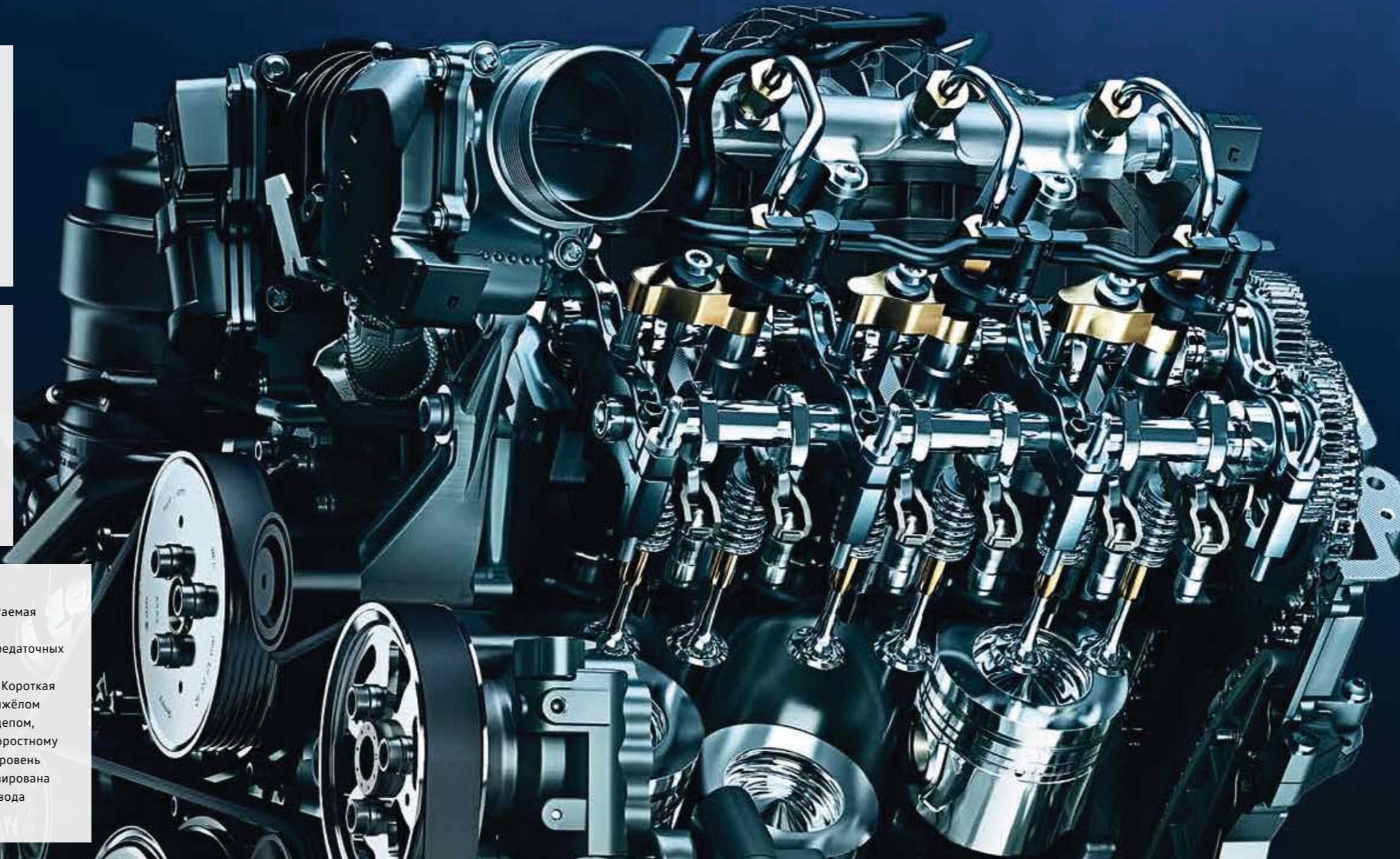

V6

V6 3.0 TDI (224 л.с.)
Крутящий момент — 500 Нм
В режиме пиковых нагрузок — 244 л.с./550Нм.

Средний расход топлива — от 7,8 л/100 км
Выброс CO₂ — от 203 г/км

2.0 biTDI (180 л.с.)
Крутящий момент — 420 Нм

Средний расход топлива — от 7,9 л/100 км
Уровень выбросов CO₂ — от 208 г/км

2.0 TDI (140 л.с.)
Крутящий момент — 340 Нм

Средний расход топлива — от 7,6 л/100 км
Уровень выбросов CO₂ — от 199 г/км

*8-ступенчатая АКПП предлагается для Атагок с двигателями 3.0 TDI V6 (224 л.с.) и 2.0 biTDI (180 л.с.).

Ещё «внедорожнее»

С полным комфортом, не разбирая дорог и направлений?

Это про новый Amarok!

Говорят, что бездорожье не терпит изнеженных натур. Ерунда! Бездорожье не терпит автомобилей, которые к нему плохо приспособлены. А вы вправе рассчитывать на привычный уровень комфорта вне зависимости от того, что под колёсами автомобиля: асфальт, грунт, снег, песок или камни. Amarok избавит вас от ненужных переживаний и лишних телодвижений. Система постоянного полного привода не требует активации и сама решит, какие колёса способны реализовать больший крутящий момент в данную секунду, в то время как автоматическая коробка быстро, но плавно, подключит передачу, оптимально соответствующую условиям движения. Добавьте к этому внедорожный режим ABS, обеспечивающий минимальный тормозной путь на сложных поверхностях, и ассистент движения спуска, контролирующий скорость на крутом склоне, и что остаётся? Получать удовольствие от пейзажей за окном!



Amarok — единственный в классе пикап, для которого предлагается комбинация постоянного полного привода 4MOTION и 8-ступенчатой автоматической коробки передач. Коробка классической гидромеханической конструкции, которая сама по себе отлично подходит для работы в тяжёлых условиях (медленном движении с большой нагрузкой), имеет ряд особенностей например, очень короткую, силовую первую передачу и более производительную систему охлаждения, которая будет как нельзя кстати, если автомобиль застрял и пытается выбраться без посторонней помощи. А в остальном эта коробка — очень комфортный, быстрый, плавный и тихий автомат.

Внедорожные качества



Ассистент трогания на подъёме Hill Start Assistant. Распознав, что автомобиль стоит на подъёме, временно поднимет давление в тормозной системе, чтобы водитель смог тронуться, не откатившись назад и на спичечный коробок. Ассистент работает как с механической, так и автоматической коробкой.

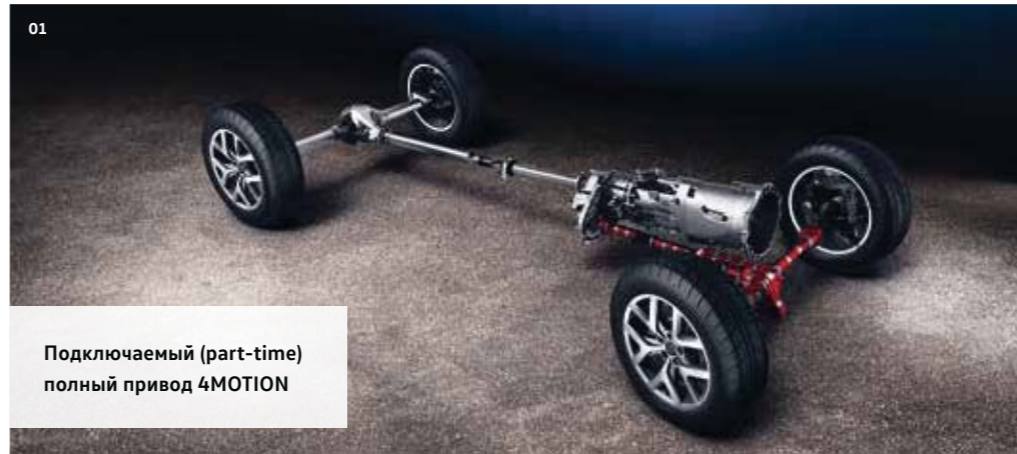

01 Подключаемый (part-time) полный привод 4MOTION



02 Уникальная комбинация
Единственный пикап в классе, предлагаемый с постоянным полным приводом 4MOTION и 8-ступенчатой автоматической коробкой передач.

01 Подключаемый полный привод 4MOTION.¹⁾ Раздаточная коробка с электронным управлением позволяет подключать и отключать привод передних колёс на скорости. Пикапы с подключаемым полным приводом имеют понижающий ряд трансмиссии для движения в самых тяжёлых условиях.

02 Постоянный полный привод 4MOTION. В основе привода — самоблокирующийся межосевой дифференциал повышенного трения, благодаря которому крутящий момент оптимально распределяется между передней и задней осями в зависимости от условий движения.²⁾ В обычном режиме большая часть тяги поступает на задние колёса (распределение 60:40), что делает поведение пикапа более спортивным и предсказуемым.

Механическая блокировка дифференциала задней оси. В стандартном исполнении Amarok имеет электронную блокировку дифференциалов спереди и сзади (в автоматическом режиме подтормаживаются буксующие колёса). Механическая блокировка включается принудительно, кнопкой у рычага коробки передач: при её активации задние колёса вращаются строго с равной скоростью, что существенно повышает проходимость в сложных условиях, в том числе при буксировке прицепа.



03 15,6°



04 45°

03 Угол рампы (угол переката). Благодаря большому дорожному просвету угол продольной проходимости (см. илл.) достигает до 23° (с порогами — 15,6°).³⁾

04 Угол подъёма. Новый Amarok преодолевает 100-процентные подъёмы с полезной нагрузкой до 1 тонны.³⁾



05 18,0°

29,5°

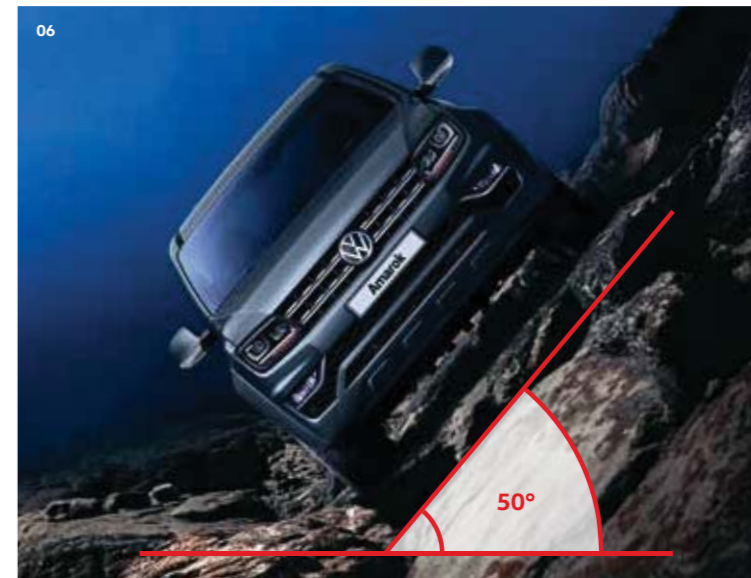

06 50°

05 Свесы и глубина преодолеваемого брода. Угол въезда нового Amarok (спереди) составляет 29,5°⁴⁾, угол съезда (сзади) — 18°, а без заднего бампера - 23,6°. В стандартном исполнении автомобиль способен преодолевать броды глубиной до 50 см.

06 Поперечная устойчивость. Конструктивные особенности Amarok — широкая колея и низкий центр тяжести — обеспечивают невероятную устойчивость пикапа. Он способен двигаться вдоль склонов под углом до 50°.^{3), 5)}



07 Под контролем электроники: ABS с внедорожным режимом и ассистент спуска



07 ABS с режимом off-road. Активация внедорожного режима меняет работу антиблокировочной системы. За счёт увеличенных интервалов блокировки колёса нагребают перед собой «тормозные клинья» из снега, грунта, гравия или песка, что способствует скорейшей остановке пикапа.



08 Ассистент движения на спуске. Регулируя обороты двигателя и выборочно подтормаживая колёса, электроника поддерживает безопасную скорость на крутых спусках в условиях бездорожья. Водителю остаётся задавать рулём нужный курс.

1) Система подключаемого полного привода жёстко распределяет крутящий момент, поэтому режим 4x4 допускается активировать лишь в определённых условиях (см. Руководство по эксплуатации). 2) В любых условиях движения крутящий момент передаётся на обе оси, распределение меняется постоянно. 3) Показатель зависит от оснащения пикапа. 4) Показатель зависит от оснащения (в частности, от наличия или отсутствия заднего бампера). 5) Будьте внимательны: параметр зависит от оснащения пикапа и распределения нагрузки.



Ещё выносливее

Новый Амарок — настоящий тяжеловоз.

Он способен буксировать прицеп массой до 3,5 тонн.

Это рекорд класса.*

Думаете, новый Амарок претендует на лидерство в классе только по числу регулировок сидений, качеству отделочных материалов и числу доступных для заказа опций?

Как бы не так! Он и в работе первый! Основательная рамная конструкция, мощная подвеска,

неубиваемые системы полного привода,

тяговитые двигатели и коробки передач с огромным запасом прочности делают новый Амарок автомобилем,

отлично приспособленным для перевозки тяжестей.

По дорогам общего пользования и за их пределами.

До 1 тонны на борту или до 3,5 тонн — на прицепе.*

Жёстко закреплённый (несъёмный) фаркоп рассчитан на буксировку прицепа массой до 3500 кг (при условии, что прицеп оборудован тормозами).

В стандартном исполнении задняя рессорная подвеска имеет по три листа с каждой стороны (**2+1, комфортная подвеска**), что обеспечивает максимальную грузоподъёмность 842 кг. Исполнение **Heavy Duty** (число листов рессор — **3+2**), предлагаемое на заказ, повышает полезную нагрузку до 985 кг.

*Грузоподъёмность и масса буксируемого прицепа зависят от ряда показателей: типа привода, коробки передач, двигателя, общего уровня оснащения пикапа и числа рессорных листов в задней подвеске (2+1 или 3+2).

Ещё вместительнее

У Атагок самая широкая грузовая платформа в классе: между колёсными арками умещается европалета по длинной стороне!

Как вы, наверное, уже догадались, всё идёт к тому, что мы вам сообщим: и по размеру грузовой платформы новому Атагок нет равных в классе! Площадь кузова — 2,52 м², и это без откидного борта, за счёт которого можно добавить пространства для размещения груза на платформе. Высота бортов — 508 мм: высокие борта лучше защищают груз. Расстояние от земли до пола платформы, напротив, сделано минимальным, на уровне 780 мм, чтобы погрузочные работы требовали как можно меньше усилий. Для того чтобы расположить платформу пониже, инженерам пришлось поработать над конструкцией задней подвески. Все получилось, причём без ущерба для проходимости.



Европалета длинной стороной уместается в самом узком месте платформы. Только Amarok в своём классе способен на такое!



01

02



03



01 Грузовая платформа. В самом узком месте, между колёсными арками, ширина платформы нового Amarok составляет 1222 мм — это рекорд класса. Полезная площадь платформы — 2,52 м². Высота бортов — 508 мм. Если заполнить платформу строго по уровень бортов сыпучим грузом, уместится 1,28 м³. Любопытно, что такой объём пшеничного зерна имеет массу около одной тонны. И Amarok вполне справится с задачей по его перевозке! | TL | CL | CA | HV | AV |

02 Алюминиевая отделка платформы. Боковины обшиты пластиком, всё остальное (кроме арок) — рифлёными листами алюминия. | TL | CL | CA | HV | AV |

03 Полимерное покрытие Durabed. Нескользкий, устойчивый к воздействию солнечных лучей и реагентов полимер надёжно защитит металл платформы от повреждений. | TL | CL | CA | HV | AV |

Защита бортов (без илл.). Прочные панели из тёмного пластика оберегают борта от царапин и вмятин при перевозке грузов.

04



05



04 Решётка на заднее стекло. Практически не ухудшает обзор, снижая вероятность повреждения стекла перевозимым на платформе грузом. | TL | CL | HV |

05 Освещение для платформы. Совмещённый с третьим стоп-сигналом фонарь облегчает погрузку в тёмное время. | TL | CL | CA | HV | AV |

Защитный мат (без илл.). Точно соответствующий размеру платформы мат не даёт грузу скользить, защищает пол от царапин, снижает уровень шума. | TL | CL | CA | HV | AV |

Инструментальный ящик над колёсной аркой (без илл.). Крепится справа или слева. Объём — около 40 л. Запирается ключом. Не мешает установке на борта растровых шин. | TL | CL | HV |

06 | 07



06 Растровые (крепёжные) шины. Две универсальные шины на полу платформы могут быть дополнены (второй вариант) шинами вдоль боковых бортов. Полимерная защита кузова Durabed не препятствует установке шин. | TL | CL | CA | HV | AV |

07 Розетка 12В. Влагозащищённая розетка находится на внутренней стороне левого борта. | CL | CA | HV | AV |

Такелажные петли (без илл.). Четыре мощные петли расположены в нижней части платформы. Это даёт возможность закрепить тяжёлый груз любого размера, даже самый компактный. | TL | CL | CA | HV | AV |



Пора определиться!

Четыре комплектации. Четыре характера. Слабаков нет.

Новый Amarok Trendline

Создан для тяжёлой работы.



Комплекс ESP с внедорожным режимом ABS, ассистентами подъёма и спуска

Зимний пакет: обогрев передних сидений и форсунок омывателя ветрового стекла

Передний бампер, ручки дверей и корпуса боковых зеркал — чёрный массив устойчивого к царапинам пластика

16-дюймовые стальные диски

Центральный замок с дистанционным управлением

Регулировка передних сидений по высоте

Инфомедиа-система Composition Audio с каналом Bluetooth для подключения телефона

Кондиционер



Новый Amarok Comfortline

Золотая середина.



Двухзонная система
климат-контроля Climatronic

17-дюймовые легкосплавные
диски Posadas

Круиз-контроль

Многофункциональное рулевое колесо
с отделкой натуральной кожей

Инфомедиа-система Composition Media
с голосовым управлением и расширяемым
за счёт смартфонов функционалом
Car-Net App-Connect

Противотуманные фары
с функцией подсветки поворотов



Новый Amarok Canyon



Осторожно, заряжен! Amarok Canyon дополнительно заряжен положительными эмоциями. В фирменном оранжевом цвете Honey Orange Metallic его невозможно не заметить на дороге. И ночью тоже, когда он едет с четырьмя включёнными на крыше прожекторами дальнего света. Прожекторы, чёрные расширители колёсных арок, чёрные спортивные дуги над платформой — внешние приметы Amarok Canyon. Внутри принадлежность пикапа к спецсерии выдают такие детали, как спецобивка сидений с оранжевой строчкой.



Новый Amarok Canyon

Дополнительное стандартное оборудование по сравнению с Comfortline.

Кузов

- 17-дюймовые легкосплавные диски Aragua с внедорожной резиной.
- Пластиковые дуги Sportsbar чёрного цвета.
- Чёрные расширители колёсных арок.
- Чёрные боковые защитные трубы-пороги.
- Защитное полимерное покрытие Digabed в грузовой платформе.
- Наклейки 4MOTION на бортах кузова.
- Тонированные задние фонари.

Салон

- Комбинированная отделка сидений: искусственная кожа / ткань с оранжевой строчкой.
- Накладки на педали из нержавеющей стали.
- Контрастная строчка кожаной отделки рулевого колеса и манжеты рычага переключения передач.

Функциональное оборудование

- Инфомедиа-система Discover Media с навигацией и шестью динамиками.
- Расширение функционала инфомедиа-системы при подключении смартфона.
- Цветной многофункциональный дисплей высокого разрешения Premium в блоке приборов.



Две двойные хромированные планки на решётке радиатора

Хромированный задний бампер

18-дюймовые легкосплавные диски Мапаус

Биксенонные фары со светодиодными ресничками дневных ходовых огней

Система двухзонного климат-контроля Climatronic

Инфомедиа-система Composition Media с голосовым управлением и расширяемым за счёт смартфонов функционалом (двойной протокол — Car-Net App-Connect)

Боковые высокие комбинированные подушки безопасности для защиты груди и головы водителя и переднего пассажира

Электроскладывание, электрорегулировка и обогрев боковых зеркал

Датчики парковки спереди и сзади, камера заднего вида Rear View

Новый Amarok Highline

Всё включено.



Новый Amarok Aventura

Вызывающе хорош.



Пластиковые дуги Sportsbar в цвет кузова с эмблемами Aventura

Боковые трубы-подножки со светодиодной подсветкой

Биксеноновые фары со светодиодными ресничками дневных ходовых огней

20-дюймовые легкосплавные диски Talca

Сверхпрочное полимерное покрытие Duragard в грузовой платформе

Инфомедиа-система Discover Media с навигацией (бесплатная загрузка актуальных карт России и мира через интернет)

Многофункциональное рулевое колесо с отделкой натуральной кожей

Подрулевые переключатели передач

Отделка сидений кожей Нарра* с контрастной строчкой серого цвета

Регулируемые по 14 направлениям сиденья ergoComfort с электроприводом для водителя и переднего пассажира



*Натуральной кожей Нарра отделаны средняя часть сидений и валики боковой поддержки. Остальное — высококачественная искусственная кожа.



Стандартно для всех вариантов нового Amarok

Экстерьер и кузов

- Прочная рама лестничного типа в основе конструкции.
- Грузовая платформа рекордных размеров: 1222 мм в самом узком месте.
- Полный привод 4MOTION.
- Защита картера (металлический каркас).
- Комфортная рессорная задняя подвеска (опционально — усиленная).
- Двойное уплотнение дверей.
- Полноразмерное запасное колесо.
- Передние и задние брызговики.

Интерьер

- Регулируемые по высоте сиденья водителя и переднего пассажира.
- Регулируемая по высоте и вылету рулевая колонка.
- Ниши, ящики, карманы и подстаканники.
- Ковровое покрытие пола на первом и втором рядах.
- Скрытая ниша за спинкой заднего сиденья.
- Асимметрично складываемая откидная подушка заднего сиденья (для удобства размещения багажа в салоне).

Функциональное оборудование

- Ассистент трогания на подъёме и ассистент движения на спуске.
- Центральный замок с дистанционным управлением.
- Электрические стеклоподъёмники спереди и сзади.
- Боковые зеркала с электроприводом и обогревом.
- Обогрев заднего стекла.
- Дизельный догреватель охлаждающей жидкости.

Безопасность

- Система экстренного вызова ЭРА-ГЛОНАСС.
- Антиблокировочная система (ABS) с внедорожным режимом.
- Автоматическая система послеаварийного торможения.
- Передние тормоза — дисковые, для V6 — усиленные.
- Задние тормоза — барабанные, пылевлагозащищённые, для V6 — дисковые.
- Фронтальные подушки безопасности.
- Электронная система поддержания курсовой устойчивости.
- Электронная блокировка межколёсных дифференциалов.
- Четыре такелажные петли в грузовой платформе.

Дополнительное стандартное оборудование

Amarok Trendline

Экстерьер и кузов

- 16-дюймовые стальные диски с пластиковыми декоративно-защитными колпаками на ступицах.
- Чёрная матовая решётка радиатора.
- Галогенные фары с отдельными секциями дальнего и ближнего света.
- Передний бампер, ручки дверей и корпуса боковых зеркал — чёрные (массив устойчивого к царапинам пластика).
- Задняя часть — без бампера. Это обеспечивает улучшение геометрической проходимости (увеличенный угол съезда) и возможность откинуть борт вертикально вниз.

Интерьер

- Обогрев передних сидений.
- Регулировка передних сидений по высоте.
- Отделка сидений тканью износостойкой тканью Austin цвета «Чёрный титан».
- Вещевые ящики в основаниях передних сидений.

Безопасность

- Подготовка под установку фаркопа, включающая необходимую проводку и функцию стабилизации прицепа (автопоезда) в системе поддержания курсовой устойчивости (сам фаркоп в любой момент можно установить у дилера).
- Крепление для детского кресла стандарта ISOFIX на заднем сиденье.

Функциональное оборудование

- Кондиционер полуавтоматический Climatic.
- Дизельный догреватель охлаждающей жидкости (для ускоренного прогрева двигателя и салона).
- Инфомедиа-система Composition Audio с радио, SD, USB, четырьмя динамиками и каналом Bluetooth для подключения телефона.
- Обогрев форсунок омывателя ветрового стекла.

Дополнительное стандартное оборудование

по сравнению с Trendline.

Amarok Comfortline

Кузов

- 17-дюймовые легкосплавные диски Posadas.
- Окрашенные в цвет кузова корпуса боковых зеркал и передний бампер.
- Решётка радиатора чёрная, глянцевая, с хромированной планкой.
- Задний бампер чёрный матовый, со встроенной подножкой.

Салон

- Обивка сидений улучшенной тканью Kemisu цвета «Чёрный титан» или серый Palladium.
- Декоративная вставка Deer Inox на передней панели.
- Кожаная отделка руля, рычагов стояночного тормоза и коробки передач.
- Центральный подлокотник спереди.
- Подстаканники и розетка 12В для задних пассажиров.

Функциональное оборудование

- Инфомедиа-система Composition Media с шестью динамиками и большим цветным сенсорным экраном высокого разрешения (позволяет заказать камеру заднего вида).
- Расширение функционала инфомедиа-системы при подключении смартфона.
- Улучшенная акустическая система с динамиками в передних и задних дверях.
- App-Connect: интерфейс сопряжения со смартфонами (iOS и Android).
- Многофункциональный дисплей Plus в блоке приборов.
- Многофункциональное рулевое колесо (управление инфомедиа-системой и телефоном).

Безопасность

- Противотуманные фары.

Дополнительное стандартное оборудование

по сравнению с Comfortline.

Amarok Highline

Кузов

- 18-дюймовые легкосплавные диски Manaup.
- Решётка радиатора с двумя двойными горизонтальными и шестью вертикальными хромированными планками.
- Биксеноновые фары со светодиодными ресничками дневных ходовых огней.
- Корпуса боковых зеркал в цвет кузова, частично хромированные.
- Хромированный задний бампер со встроенной подножкой.
- Контрастная серебристая окантовка противотуманных фар.

Салон

- Комбинированная тканевая отделка сидений.
- Серебристая декоративная вставка на передней панели.
- Регулируемая поясничная опора в передних сиденьях.
- Карманы в спинках передних сидений для пассажиров второго ряда.

Функциональное оборудование

- Система двухзонного климат-контроля Climatronic (как и на других Amarok, эта климатическая установка в холодное время работает в паре с дизельным догревателем охлаждающей жидкости, обеспечивая скорейшее поступление тепла в салон).
- Боковые зеркала с электрическим складыванием.
- Безопасность**
- Высокие боковые подушки безопасности для водителя и переднего пассажира.
- Датчики парковки спереди и сзади.
- Камера заднего вида Rear View.

Стандартная комплектация

Дополнительное стандартное оборудование

по сравнению с Highline.

Amarok Aventura

Кузов

- 20-дюймовые легкосплавные диски Talca.
- Пластиковые дуги Sportsbar над платформой в цвет кузова с эмблемами Aventura.
- Стальные хромированные трубы-подножки со встроенной светодиодной подсветкой.
- Защитное полимерное покрытие Durabed в грузовой платформе.
- Наклейки 4MOTION на бортах кузова.
- Тонированные задние фонари.

Салон

- Передние сиденья ergoComfort с регулировкой по 14 направлениям (по 12 — с помощью электропривода).
- Комбинированная отделка сидений: натуральная кожа Narra¹⁾ / текстурированная под карбон искусственная кожа чёрного цвета.
- Накладки на педали из нержавеющей стали.
- Контрастная строчка в кожаной отделке рулевого колеса и манжеты рычага переключения передач.

Функциональное оборудование

- Инфомедиа-система Discover Media с навигацией и шестью динамиками.
- Расширение функционала инфомедиа-системы при подключении смартфона.
- Цветной многофункциональный дисплей высокого разрешения Premium в блоке приборов.
- Подрулевые переключатели передач (ручное управление автоматической коробкой).

1) Натуральной кожей отделаны средняя часть сидений и валики боковой поддержки. Остальное — высококачественная искусственная кожа.

Цвета кузова

- 01 Белый Candy |CL|HL|AV|
- 02 Красный «Tornado» |TL|
- 03 Серебристый Reflex металлик |CL|HL|AV|
- 04 Темно-синий Starlight металлик |CL|HL|AV|
- 05 Ярко-синий Ravenna металлик |AV|
- 06 Серый Indium матовый |CL|HL|AV|
- 07 Серый Indium металлик |CL|HL|AV|
- 08 Синий Ravenna матовый |AV|
- 09 Коричневый Chestnut металлик |CL|HL|AV|
- 10 Бежевый Mojave металлик |CL|HL|AV|
- 11 Чёрный Deep перламутр |CL|HL|AV|
- 12 Оранжевый Honey металлик (без илл.) |CA|

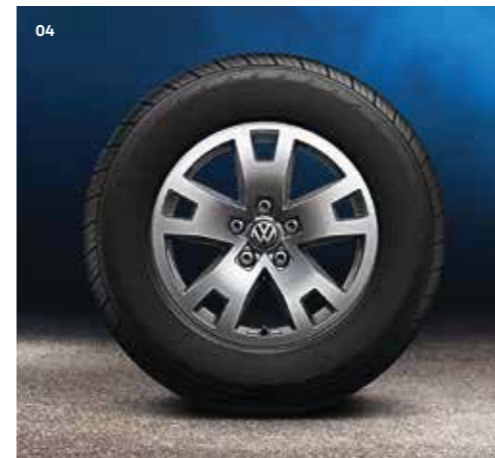
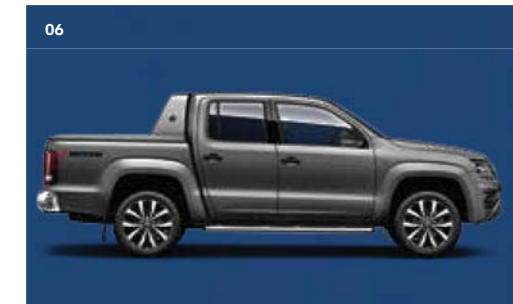

Колёса

Выбор колёс для пикапа во многом зависит от географии ваших поездок. Чем выше профиль шины и меньше размер диска, тем лучше автомобиль чувствует себя на разбитых дорогах. Тем не менее даже с нашими самыми большими и красивыми 20-дюймовыми колёсными дисками, что впервые предлагаются для Amarok, пикап не утратит своих боевых свойств за пределами асфальтовых трасс. Всё дело в правильно подобранном типоразмере резины. Так что смелее ориентируйтесь на свой вкус, выбирая колёса! Автомобиль должен радовать хозяина своим видом.

Универсальные шины. Для регулярных выездов на бездорожье можно посоветовать универсальную резину категории All-terrain с развитыми грунтозацепами 245/65 R17 A/T.

- 01 Стальные штампованные диски 6,5 J x 16. Шины 205 R16.
- 02 Легкосплавные диски Korama 6,5 J x 16. Шины 245/70 R16.
- 03 Легкосплавные диски Posadas 8,0 J x 17. Шины 245/65 R17.
- 04 Легкосплавные диски Albany 8,0 J x 17. Шины 245/65 R17.
- 05 Легкосплавные диски Manus 7,5 J x 18. Шины 255/60 R18.
- 06 Легкосплавные диски Cantera 8,0 J x 19. Шины 255/55 R19.
- 07 Легкосплавные диски Milford 8,0 J x 19. Шины 255/55 R19.
- 08 Легкосплавные диски Talca 8,0 J x 20. Шины 255/50 R20.

Хардтопы, крышки и шторки для платформы

01



Хардтоп из высокопрочного пластика со сдвижными секциями окон

02



01 | 02 Хардтоп (кунг). С жёстким верхом над платформой Amarok превращается в классический внедорожник с невероятно большим, да к тому же обособленным грузовым отделением. Благодаря значительной площади остекления хардтопа автомобиль сохраняет привлекательный внешний вид, а в грузовой отсек попадает достаточно света с улицы, что облегчает поиск вещей. Боковые окна имеют запираемые изнутри сдвижные секции и тонировку зелёного цвета, защищающую содержимое платформы от солнечных лучей и любопытных взглядов. Подъёмная секция оснащена газовыми упорами, а заднее стекло — обогревом, что сохраняет обзор через салонное зеркало в любую погоду. Хардтоп изготовлен из высокопрочного пластика, окрашивается в цвет кузова. Система уплотнителей защищает груз от пыли и влаги. При необходимости хардтоп можно демонтировать (он закреплён с помощью струбцин). Описанный вариант хардтопа — один из многих, предлагаемых для Amarok. Подробности у официальных дилеров. | TL | CL | CA | HV | AV |

03



03 Пластиковая крышка грузового отделения. Окрашенная в цвет кузова крышка надёжно защищает платформу от осадков и пыли. Запирается ключом. Допускает установку коротких силовых дуг. | TL | CL | HV |

04



04 Аллюминиевая крышка грузового отделения. Крышка из рифлёного металла надёжно защищает платформу от осадков и пыли. Запирается ключом. Легко демонтируется. | TL | CL | HV |

05



05 Шторка грузового отделения. Прочная горизонтальная рулонная шторка позволяет использовать платформу как в открытом, так и закрытом состоянии, обеспечивая защиту от пыли и влаги. Запирается ключом. | TL | CL | CA | HV | AV |

Экстерьер



01 Биксеноновые фары со светодиодными дневными ходовыми огнями. Как ближний, так и дальний свет обеспечивается ксеноновыми модулями фар, что повышает безопасность и в городских условиях, и на пустынной загородной трассе. Элегантные светодиодные реснички выполняют роль дневных ходовых огней. | TL | CL | CA | HV | AV |

02 Хром-пакет I. Включает двойные короткие силовые дуги из мощных хромированных стальных труб, лампы освещения платформы в третьем стоп-сигнале и прочные алюминиевые подножки. Пакет придаёт пикапу законченный премиальный вид. | TL | CL | CA | HV |

Хром-пакет II (без илл.). Аналогичен пакету I, однако вместо плоских алюминиевых подножек предлагаются стальные хромированные трубы-пороги. По запросу в них будет установлена светодиодная подсветка дорожного покрытия для удобства посадки в автомобиль. | TL | CL | CA | HV |

Хром-пакет II Plus (без илл.). Включает длинные двойные (образец на илл. 03) стальные хромированные силовые дуги Plus, встроенное освещение грузовой платформы, а также стальные хромированные трубы-пороги, по запросу — со светодиодной подсветкой дорожного покрытия для удобства посадки в автомобиль. | TL | CL | CA | HV |



Хром-пакет III (без илл.). Аналогичен пакету I, но включает в себя стальные хромированные трубы-пороги, в которых по запросу будут иметься подножки-ступеньки с чёрными противоскользящими вставками и светодиодная подсветка. | TL | CL | CA | HV | AV |

Хром-пакет III Plus (без илл.). Комплект включает длинные двойные (образец на илл. 03) стальные хромированные силовые дуги Plus, встроенное освещение грузовой платформы, а также хромированные трубы-пороги, в которых по запросу будут иметься подножки-ступеньки с чёрными противоскользящими вставками и светодиодная подсветка. | TL | CL | CA | HV | AV |



03 Пакет Schwarz Plus, глянец. Включает длинные двойные стальные силовые дуги Plus чёрного глянцевого цвета, встроенное освещение грузовой платформы, а также чёрные глянцевые трубы-пороги, в которых по запросу будут иметься подножки-ступеньки с чёрными противоскользящими вставками и светодиодная подсветка. | TL | CL | HV |

Пакет Schwarz, матовый (без илл.). Несколько строгих деталей из этого дизайн-пакета придадут вашему Amarok более решительный вид. Включает двойные короткие стальные силовые дуги с чёрным порошковым напылением и чёрные трубы-пороги, в которых по запросу будут иметься подножки-ступеньки с чёрными противоскользящими вставками и светодиодная подсветка. | TL | CL | CA | HV |

Тонировка стёкол (без илл.). Тонировка стёкол задней части салона оберегает пассажиров от солнечных лучей, а вещи, оставленные на задних сиденьях, — от любопытных взглядов. В случае, если вы используете открытую платформу и часть вещей неизбежно возите в салоне, тонировка рекомендуется особенно. Остекление Privacy также доступно и для оригинального хардтопа. | TL | CL | CA | HV | AV |

Усиленная тонировка (без илл.). Чёрная плёнка отсекает более 60% солнечных лучей. Сочетается с остеклением Privacy (стандартной тонировкой), что делает пространство салона практически недоступным для просмотра со стороны улицы. | TL | CL | CA | HV | AV |



04 Складываемые боковые зеркала с электроприводом. Сложить зеркала на тесной парковке — правило хорошего тона. Иногда эта простая операция позволяет протиснуться в узком проезде, ничего не задев: пригнув большие, обеспечивающие такой прекрасный обзор зеркала, вы уменьшите ширину пикапа на целых 17 см. | TL | CL | CA | HV | AV |

05 Задний бампер с хромированной отделкой. Элегантный, но очень прочный и основательный, играющий лучами на солнце хромированный задний бампер показывает всем, кто рассматривает автомобиль, что перед ними — пикап класса премиум. Встроенная подножка упрощает процесс погрузки и разгрузки. С бампером связан скрытый от глаз торсионный механизм, облегчающий подъём заднего борта.

Задний бампер чёрного цвета (без илл.). От бампера, описанного выше, отличается только внешним видом.

Обивка сидений

- 01 Отделка сидений тканью **Austin** | TL |
- 02 Отделка сидений кожзаменителем | TL |
- 03 Отделка сидений тканью **Kemisu** чёрного цвета Palladium | CL |
- 04 Отделка сидений тканью **Salipra** чёрного цвета | HL |
- 05 Отделка сидений материалом **Alcantara** цвета «Чёрный титан» | CL | HL |
- 06 Отделка сидений кожей **Nappa**¹⁾ чёрного цвета | AV |
- 07 Отделка сидений кожей **Vienna**¹⁾ коричневого цвета Noisette | CL | HL |
- 08 Отделка сидений кожей **Vienna**¹⁾ чёрного цвета Palladium | CL | HL |

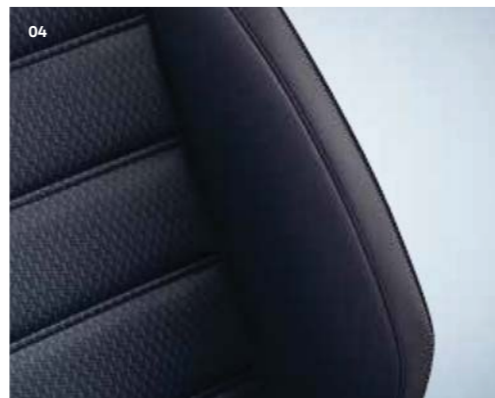

01 Цветной многофункциональный дисплей Premium. Яркая сочная картинка высокого разрешения облегчает восприятие различной информации (в том числе анимированной), а также управление дополнительным оборудованием. Да и просто подчёркивает техническое совершенство автомобиля.

Многофункциональный дисплей Plus (без илл.). Служит для отображения информации о среднем и текущем расходе топлива, запасе хода, средней и текущей скорости, температуре масла в двигателе, температуре воздуха за бортом и так далее.

02 Многофункциональный руль с отделкой натуральной кожей. Регулируемый по высоте и вылету компактный спортивный руль отлично ложится в руки, позволяя прочувствовать эталонную для класса пикапов управляемость Amarok. Клавиши на руле дают возможность управлять инфомедиа-системой, бортовым

компьютером и телефоном, не отвлекаясь от дороги. Кроме того, **Amarok Aventura** стандартно оснащается **подрулевыми переключателями** передач — на тот случай, когда интеллектуальная система управления 8-ступенчатым автоматом не способна понять ваших замыслов и требуется взять управление трансмиссией в свои руки. | TL | CL | CA | HV | AV |

Зимний пакет (без илл.). Он, конечно, не заставит вас полюбить холода, но скрасит ожидание тёплых деньков. Главная часть зимнего пакета — дополнительный жидкостный отопитель, благодаря которому в салон очень быстро, ещё до того как указатель температуры двигателя пойдёт вверх, начинает поступать тёплый воздух. Также в пакет включены обогрев форсунок стеклоомывателя, индикатор уровня омывающей жидкости и подогрев сидений водителя и переднего пассажира. | TL | CL | CA | HV | AV |

Розетка 12В (без илл.). Для кабины нового Amarok предусмотрено две 12-вольтовые розетки: стандартно — на центральной консоли, опционально — для пассажиров второго ряда. | TL | CL | CA | HV | AV |

03 Автоматическая климатическая система Climatronic. Даёт возможность отдельно регулировать температуру в зоне водителя и переднего пассажира. При работе система учитывает интенсивность солнечного излучения и качество поступающего воздуха, при необходимости автоматически переключаясь в режим рециркуляции. Производительный компрессор обеспечивает быстрое охлаждение салона летом, а стандартный для Amarok дизельный догреватель охлаждающей жидкости — быстрый выход на комфортную температуру печки зимой. | TL | CL | CA | HV | AV |

Полуавтоматический кондиционер Climatic (без илл.). Установите значение комфортной для вас температуры и интенсивность обдува — об остальном позаботится электроника. Производительный компрессор обеспечивает быстрое охлаждение салона летом, а стандартный для Amarok дизельный догреватель охлаждающей жидкости — быстрый выход на комфортную температуру печки зимой. | TL | CL |

Автономный жидкостный отопитель. По таймеру прогреет без запуска двигателя салон автомобиля к вашему появлению. Может работать, ускоряя прогрев, и после пуска мотора. Управление отопителем из салона осуществляется с помощью потолочной панели. Основа системы — стандартный для Amarok дизельный догреватель охлаждающей жидкости. | TL | CL | CA | HV | AV |

Комфорт

¹⁾ Натуральной кожей отделаны средняя часть сидений и валики боковой поддержки. Остальное — высококачественная искусственная кожа. Не стоит всецело доверять приведенным здесь изображениям. Типографская печать не в состоянии полностью передать премиальный уровень интерьера нового Amarok. Приносим извинения.

Инфомедиа-системы



Инфомедиа-система Composition Audio (без илл.). Включает монохромный дисплей, четыре динамика (два канала по 20 Вт), слот для SD-карт, тюнер, мультимедийный интерфейс AUX-IN, USB-разъём и канал Bluetooth для беспроводного подключения мобильного телефона. | TL |

01 Инфомедиа-система Composition Media. Включает сенсорный дисплей диагональю 6,33 дюйма (16,5 см) с датчиком приближения (для всплывающего меню), CD/mp3-привод, шесть динамиков (четыре канала по 20 Вт) в передних и задних дверях, слот для SD-карт, аналоговый разъём AUX-IN, USB-разъём, голосовое управление, канал Bluetooth для беспроводного подключения мобильного телефона и аналоговый тюнер, обеспечивающий качественное звучание даже при слабом радиосигнале. Функционал системы можно расширить за счёт смартфона или планшета (см. Car-Net App-Connect³). | CL | CA | HV |

02 Инфомедиа-система Discover Media. В целом система аналогична Composition Media, но имеет в своём составе навигационный блок и дополнительный SD-разъём, через который можно загрузить подробные карты России и других стран мира. Актуальные карты доступны для бесплатного скачивания в интернете в течение всего срока эксплуатации автомобиля. Штатное навигационное устройство обладает рядом неоспоримых преимуществ перед «навесными» навигаторами. Discover Media³ не



мешает обзору (более того, дублирующие подсказки можно вывести на многофункциональный дисплей в блоке приборов), не требует проводов, не занимает розетку. Голосовые указания не останутся незамеченными водителем: звук радио или проигрывателя будет на несколько секунд автоматически приглушён (параметр настраивается). Заводской навигационный блок связан с различными системами автомобиля: он «не теряется в пространстве» в длинном тоннеле, в котором нет сигналов от спутников, а получив информацию о том, что топливо в баке подходит к концу, предложит заправиться, показав расположение ближайших АЗС. Наконец, оставляя автомобиль без присмотра, водитель не должен каждый раз демонтировать навигационное устройство, опасаясь его кражи. Функционал Discover Media можно расширить за счёт смартфона или планшета (см. Car-Net App-Connect). Тот же смартфон несложно превратить в пульт дистанционного управления системой с помощью бесплатного приложения Volkswagen Media Control. | TL | CL | CA | HV | AV |

03 Car-Net App-Connect. Соедините USB-кабелем свой смартфон (планшет) с инфомедиа-системой (Composition Media¹ или Discover Media²), и в вашем распоряжении окажутся дополнительные карты местности и программы навигации, интернет-радио, подкасты, расширенный доступ к телефонной книге и SMS, голосовой помощник и многое другое. | TL | CL | CA | HV | AV |



Голосовое управление (без илл.).² Управляйте подключённым к автомобилю мобильным телефоном, штатной навигационной и медиасистемой, не отрывая рук от руля и не отвлекая взгляда от дороги. Наши машины говорят по-русски! | TL | CL | CA | HV | AV |

Электронный усилитель голоса (без илл.).² Благодаря микрофону в передней части салона (он же используется для разговоров по мобильному в режиме громкой связи) и штатным динамикам, установленным на втором ряду, задние пассажиры отлично слышат водителя даже во время движения по шумной гравийной дороге. Усилитель можно отрегулировать или вовсе выключить за ненадобностью: новый Атагок отличается завидным акустическим комфортом.

Ассистенты



01 Парковочный ассистент (парктроник). Датчики, устанавливаемые спереди и сзади, предупредят водителя о препятствии на пути автомобиля. Изменяющийся по частоте сигналов, тональности и локализации звук даёт понять, с какой стороны и на каком расстоянии находится потенциально опасный объект. | TL | CL | CA | HV | AV |

02 Камера заднего вида Rear View. Изображение с камеры выводится на цветной экран инфомедиа-системы. Линии на мониторе позволяют рассчитать траекторию с учётом габаритов автомобиля.

Система непосредственного измерения давления в шинах (без илл.). Новая опция. С помощью датчиков, расположенных в каждом из четырёх колёс, система с точностью до одной десятой атмосферы измеряет давление, при необходимости предупреждая водителя об опасности. | TL | CL | CA | HV | AV |



03 Противотуманные фары с функцией подсветки поворотов. Облегчают маневрирование на небольших скоростях в условиях недостаточной освещённости. При левом повороте автоматически включается левая противотуманная фара, при правом — правая. | TL | CL | CA | HV | AV |

Пакет «Свет и обзор» (без илл.). В пакет входит самозатемняющееся салонное зеркало заднего вида, датчик освещённости, включающий ближний свет, и датчик дождя, по мере надобности задействующий стеклоочистители. При активации водителем функции Coming / Leaving Home фары подсветят путь от автомобиля / к автомобилю, если на месте парковки темно. | TL | CL | CA | HV | AV |

Системы безопасности

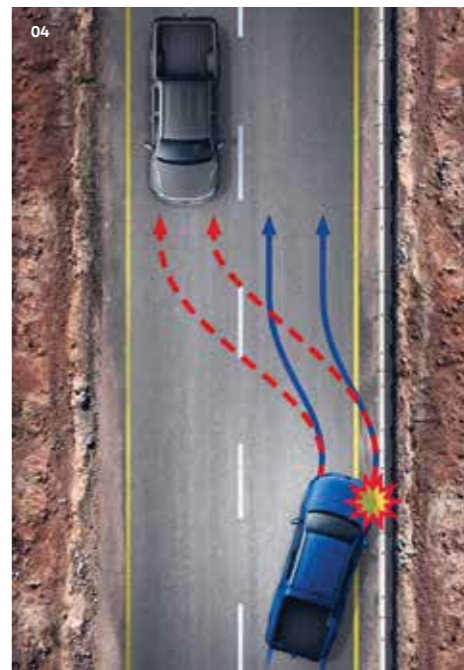

04 Автоматическая система послеварийного торможения. После сильного удара, вызванного ДТП, в автоматическом режиме активируется тормозная система: она быстро снижает скорость автомобиля до 10 км/ч, что значительно повышает шансы избежать новых столкновений.³ Если водитель решит ускориться или резко затормозить, его действия будут иметь приоритетное значение. | TL | CL | CA | HV | AV |

Электронная система поддержания курсовой устойчивости (ESP). Наиболее действенный элемент активной безопасности, дающий возможность сохранять контроль над поведением автомобиля в самых сложных дорожных условиях.³ Система адаптирована для работы на бездорожье. | TL | CL | CA | HV | AV |

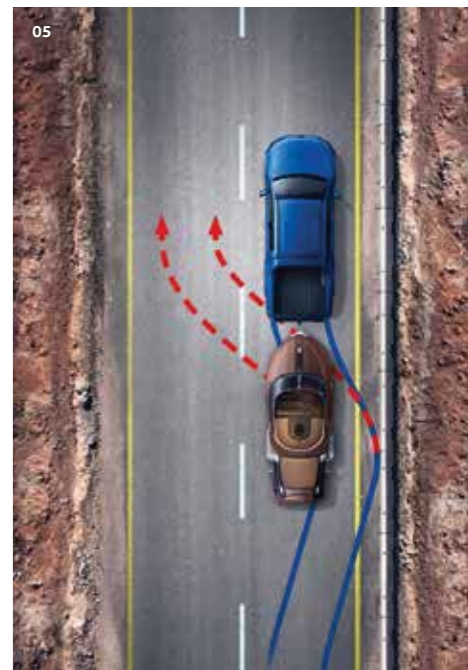

05 Стабилизация прицепа (автопоезда). Раскачка прицепа в движении очень опасна: не каждый водитель может справиться с этим дестабилизирующим воздействием. При первых признаках опасности электроника аккуратно притормозит автомобиль и сбавит тягу двигателя, что будет способствовать возвращению ситуации под контроль.³ | TL | CL | CA | HV | AV |

Противоугонная сигнализация (без илл.). При несанкционированном проникновении автомобиль привлекает внимание окружающих световыми и звуковыми сигналами. Система также распознаёт попытку отбуксировать Атагок в отсутствие хозяина. В отличие от охранных систем, установленных после покупки, заводская сигнализация гарантированно не будет конфликтовать со штатным электрооборудованием автомобиля. | TL | CL | CA | HV | AV |

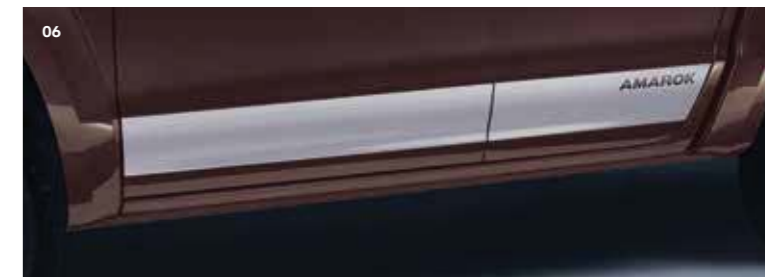

Оригинальные аксессуары

Вы любите подарки? Представьте, ваш автомобиль тоже! Купите ему что-

нибудь полезное и красивое. Стильные, практичные и долговечные

аксессуары сделают ваш Amarok самым счастливым пикапом на свете.

Главное, не надо бояться, что купленный товар вдруг не подойдёт.

Всё сделано точно в размер, до миллиметра. Volkswagen ручается!

01 Поперечные рейлинги. По сути, то же, что и базовый багажник на крышу для обычного легкового автомобиля, только этот — для грузовой платформы. Крепится к внутренней части бортов с помощью универсальных растровых шин. Рейлинги — основа для установки специализированных систем для перевозки лыж, сноубордов и тому подобного. | TL | CL | CA | HV | AV |

02 Легкосплавные диски Aspen 6 ½ J x 16. Шины 245/70 R16. Подходят для установки цепей противоскольжения. | TL | CL | CA | HV | AV |

03 Легкосплавные диски Argonit 8 J x 19 для шин 255/55 R19. Доступны в двух цветах: чёрном и серебристом Brilliant Silver. Никогда не думали о том, что комплекты колёс в сборе для зимы и лета могут быть разного цвета? | TL | CL | CA | HV | AV |

04 Тентовое укрытие грузового отделения. Быстросъёмная конструкция. Несколько простых движений — и груз защищён от солнца, пыли, осадков и чужих взглядов. Заодно, кстати, поклажу не сдует ветром. Обратите внимание: тент не сочетается с дугами над платформой. | TL | CL | CA | HV | AV |

Трубы-пороги (без илл.). Сделанные из легированной стали и покрытые хромом трубы диаметром 76 мм выполняют не только декоративную роль: они способны выдержать нагрузку до 200 кг, защищая кузов автомобиля от повреждений. Для установки порогов не требуется сверлить никаких дополнительных отверстий. | TL | CL | CA | HV | AV |

Трубы-подножки (без илл.). Такие же мощные и прочные, как и описанные выше, эти трубы оснащены подножками-ступеньками, облегчающими вход и выход из автомобиля, что первыми оценят дети. Подножки предлагаются в двух вариантах: хромированные и в благородном чёрном цвете. | TL | CL | CA | HV | AV |

Пакет защиты моторного отсека и днища (без илл.). Прочные листы прикрывают снизу от ударов двигатель, коробку передач и топливный бак. | TL | CL | CA | HV | AV |

05 Холодильник (термощик). В зависимости от поставленной задачи может охлаждать или разогревать продукты. Объём — 25 л. Вмещает двухлитровые бутылки в вертикальном положении. Питание 12В. Низкий расход энергии. Автоматическое отключение при падении напряжения в бортовой сети (защита аккумуляторной батареи от разряда). | TL | CL | CA | HV | AV |

06 Декоративная плёнка с надписью Amarok*. Комплект состоит из четырёх высококачественных наклеек серебристого цвета, которые наносятся на нижнюю часть дверей. Стильно смотрятся, защищают от царапин. Наклейки также доступны и в чёрном цвете. | TL | CL | CA | HV | AV |

Car-Net App-Connect.¹⁾

Соединив свой смартфон (планшет) с автомобилем USB-кабелем, вы существенно расширите функционал инфомедиа-системы и сделаете пребывание за рулём более комфортным. В вашем распоряжении окажутся дополнительные карты местности и программы навигации (например, от Google), учитывающие загруженность дорог при прокладке маршрутов, интернет-радио, подкасты, расширенный доступ к телефонной книге и SMS. Многие задачи можно ставить и решать с помощью голосового управления: введение целей навигации, вызов абонентов, прослушивание и отправка текстовых сообщений (SMS и интернет-мессенджеров). Загрузив в мобильный аппарат специальные приложения от Volkswagen, вы достигнете нового уровня интеграции устройств. В частности, станет доступен поиск объектов по категории (POI, приложение My Guide), телеметрия (ускорение и замедление автомобиля, обороты двигателя, запись маршрута с геопозиционированием — приложение Drive & Track), различные музыкальные сервисы. Управление приложениями осуществляется через дисплей инфомедиа-системы, то есть наиболее удобным и безопасным способом. Во время подключения мобильное устройство пополняет заряд своего аккумулятора. Поддерживаются смартфоны и планшеты под управлением операционных систем iOS и Android.



Размеры

Amarok DoubleCab

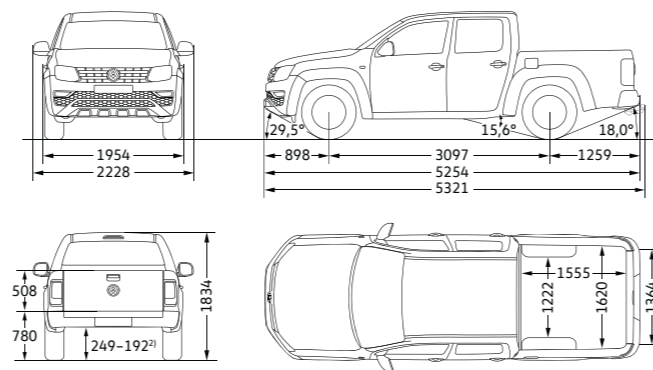

Высота автомобиля:	
- с опциональными оригинальными дугами:	1.878 мм
- с опциональным оригинальным хардтопом Standart или Highline:	1.844 мм
Площадь грузовой платформы:	2,52 кв. м
Глубина преодолеваемого брода:	500 мм

Amarok DoubleCab шасси

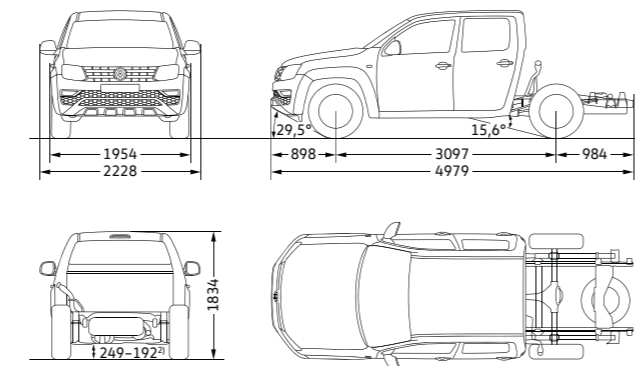

Глубина преодолеваемого брода:	500 мм
Диаметр разворота	12,95 м

Технические характеристики

2.0 TDI	4x2, задний	Ручная, 6-ступ.	103 (140)	Euro 4/5	9.4-8.8/6.7-6.2/7.7-7.2	202-189	13.3-12.9	169-164
2.0 TDI	4MOTION	Ручная, 6-ступ.	103 (140)	Euro 4/5	9.6-9.1/6.8-6.3/7.8-7.3	205-192	13.5-13.1	167-162
2.0 biTDI	4x2, задний	Ручная, 6-ступ.	132 (180)	Euro 4/5	9.7-8.6/7.2-6.7/7.9-7.4	208-194	10.7-10.3	184-179
2.0 biTDI	4MOTION	Ручная, 6-ступ.	132 (180)	Euro 4/5	9.8-8.7/7.3-6.8/8.0-7.5	211-197	11.0-10.6	183-178
2.0 biTDI	4x2, задний	Автоматическая, 8-ступ.	132 (180)	Euro 4/5	10.0-9.5/7.6-7.1/8.4-7.9	221-208	11.0-10.6	180-175
2.0 biTDI	4MOTION	Автоматическая, 8-ступ.	132 (180)	Euro 4/5	10.1-9.8/7.6-7.0/8.5-8.0	224-211	11.3-10.9	179-174
3.0 V6TDI	4MOTION	Автоматическая, 8-ступ.	165 (224)	Euro 5	8.6/7.3/7.8	204-203	8.0-7.9	193-191

Объём топливного бака — 80 л.

2.0 TDI	4x2, задний	Ручная, 6-ступ.	103 (140)	Euro 4/5	2820	1884	936-545	1325/1620	2800/750	5550
2.0 TDI	4MOTION	Ручная, 6-ступ.	103 (140)	Euro 4/5	2820	1971	849-545	1375/1620	3000/750	5550
2.0 biTDI	4x2, задний	Ручная, 6-ступ.	132 (180)	Euro 4/5	2820	1904	916-545	1335/1620	2800/750	5550
2.0 biTDI	4MOTION	Ручная, 6-ступ.	132 (180)	Euro 4/5	2820	1982	838-545	1385/1620	3000/750	5550
2.0 biTDI	4x2, задний	Автоматическая, 8-ступ.	132 (180)	Euro 4/5	2820	1908	912-545	1365/1620	2800/750	5550
2.0 biTDI	4MOTION	Автоматическая, 8-ступ.	132 (180)	Euro 4/5	2820	1982	838-545	1415/1620	3200/750	5950
3.0 V6 TDI	4MOTION	Автоматическая, 8-ступ.	165 (224)	Euro 5	2920	2078	842-545	1445/1630	3500 ¹⁾ /750	6000

С подвеской Heavy Duty (3+2)

2.0 TDI	4x2, задний	Ручная, 6-ступ.	103 (140)	Euro 4/5	3040	1901	1139-693	1325/1860	3000/750	5550
2.0 TDI	4MOTION	Ручная, 6-ступ.	103 (140)	Euro 4/5	3040	1988	1052-606	1375/1860	3000/750	5550
2.0 biTDI	4x2, задний	Ручная, 6-ступ.	132 (180)	Euro 4/5	3040	1921	1119-673	1335/1860	3000/750	5550
2.0 biTDI	4MOTION	Ручная, 6-ступ.	132 (180)	Euro 4/5	3040	1999	1041-595	1385/1860	3000/750	5550
2.0 biTDI	4x2, задний	Автоматическая, 8-ступ.	132 (180)	Euro 4/5	3040	1925	1115-669	1365/1860	3000/750	5550
2.0 biTDI	4MOTION	Автоматическая, 8-ступ.	132 (180)	Euro 4/5	3040	1999	1041-595	1415/1860	3200/750	5950
3.0 V6 TDI	4MOTION	Автоматическая, 8-ступ.	165 (224)	Euro 5	3080	2095	985-549	1445/1860	3300/750	6000

¹⁾ Сервис Car-Net App-Connect доступен только для инфомедиа-систем Composition / Discover Media. Поддерживаются технологии MirrorLink™, CarPlay™ и Android Auto™. Сервис работает не со всеми моделями смартфонов (планшетов). Рекомендуем заранее проверить свое мобильное устройство на совместимость. Использование онлайн-сервисов через инфомедиа-систему при подключении смартфона (планшета) ведет к увеличению интернет-трафика на мобильном устройстве. Оплату расходов за связь осуществляет пользователь. Будьте особенно внимательны в роуминге.

²⁾ 249мм – минимальное расстояние до кузова. 192мм – расстояние до каркасной заводской защиты картера. Расстояние до нижней точки заднего дифференциала – 203мм. Для снаряжённой массы машины.

Amarok

© ООО «Фольксваген Груп Рус»

ООО «ФОЛЬКСВАГЕН Груп Рус»
Россия, 117485, Москва, ул. Обручева, 30/1, стр. 2

www.volkswagen-commercial.ru

Артикул NFZ-AMR2-КТ-А
Отпечатано в России. Август 2017 г.
Горячая линия Volkswagen:
(495) 797-44-44 (для жителей Москвы),
(800) 333-44-41 (для жителей других регионов России)

Ваш официальный дилер Volkswagen

